



FILTRO AUTOMATICO SERIE V

Como trabaja

Favor de referirse a la figura que se encuentra al margen:

El agua sucia ingresa al filtro a través de la entrada (1) y pasa a través de la malla gruesa (2) de adentro hacia fuera (3). El agua fluye al interior del filtro, pasando a través de la malla fina de adentro hacia afuera, quedando las partículas retenidas en la parte interna de ésta. El agua limpia sale entonces del filtro (4) y hacia el sistema.

La torta de filtrado en la malla fina, causa una caída de presión a través del filtro (PD presión diferencial) y cuando esta cae y alcanza un nivel preestablecido (7 psi), el controlador del filtro inicia el ciclo de retrolavado, abriendo la válvula hidráulica ubicada en la línea de drenaje (5). Esta válvula descarga a la atmósfera a 0 lbs.

La línea de drenaje (5) está conectada al compartimento del rotor hidráulico (cámara de retrolavado), el cual se encuentra aislada del resto del filtro. Sin embargo, el colector de suciedad (que es un tubo hueco con boquillas) (7), pasa del área de filtrado a la cámara del rotor hidráulico o cámara de retrolavado (6), comunicando las boquillas del colector, al rotor hidráulico (9) dentro de la cámara del rotor y hacia fuera a través de la línea de drenaje (5) que descarga a la atmósfera.

La presión en las boquillas es la misma que la del filtro. Cuando el agua fluye por el colector, ésta cae a 0 psi cuando sale por la línea de retrolavado (5). Esto crea una fuerza de succión bastante fuerte a la entrada de las boquillas del tubo colector. La distancia entre la boquilla (8) y la malla fina (3) es muy pequeña. La extremada baja presión al interior de la boquilla, crea un contraflujo, que succiona la suciedad que se encuentra adherida en la malla fina (3).

El motor hidráulico (9) tiene boquillas en cada extremo. El chorro de agua saliente (proveniente de las boquillas del colector) crea una fuerza de succión, que hace girar el motor (9) y el colector (7) en forma helicoidal. Cada boquilla (8) en el colector (7) conforme rotan, van succionando secciones de la malla fina (3) a manera de franjas.

Mientras el colector va girando (7), el inversor de rotación (10) que trabaja como el carrito en una caña de pescar, hace que el conjunto rotor / colector (7), se mueva hacia delante y hacia atrás. El controlador de rotación (11), ayuda a controlar la velocidad de rotación del colector (7).

El pistón de balanceo (12), ayuda a equilibrar la presión a lo largo del colector e impulsa el indicador del inversor (13), el cual provee indicación visual que todo el sistema de limpieza está operando adecuadamente durante el ciclo de lavado. Después del tiempo preestablecido, la válvula de retrolavado se cierra y el ciclo de lavado se completa. Se usa muy poca agua en cada ciclo de limpieza. El filtro sigue suministrando agua filtrada durante el proceso de lavado.

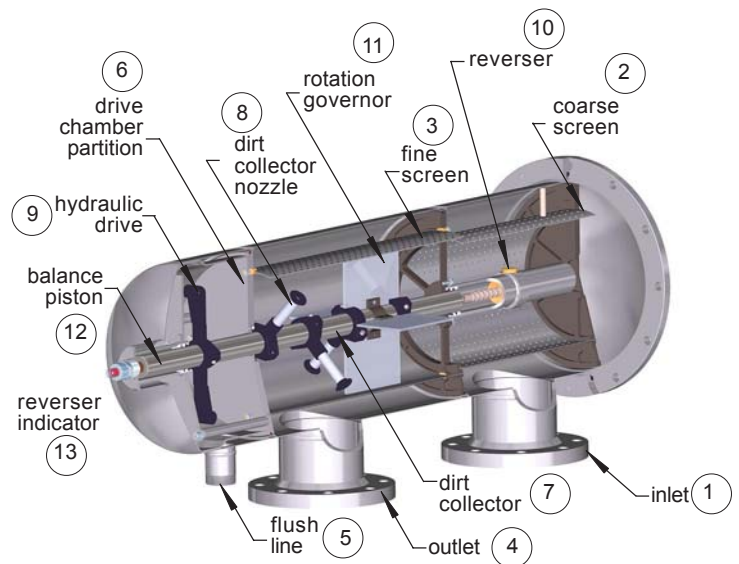

Valve and Filter

5270 Marshall Street, Arvada, CO 80002 USA
Phone 303-425-4242 Fax 303-425-0112
www.valveandfilter.com
sales@valveandfilter.com



FILTRO AUTOMATICO SERIE V

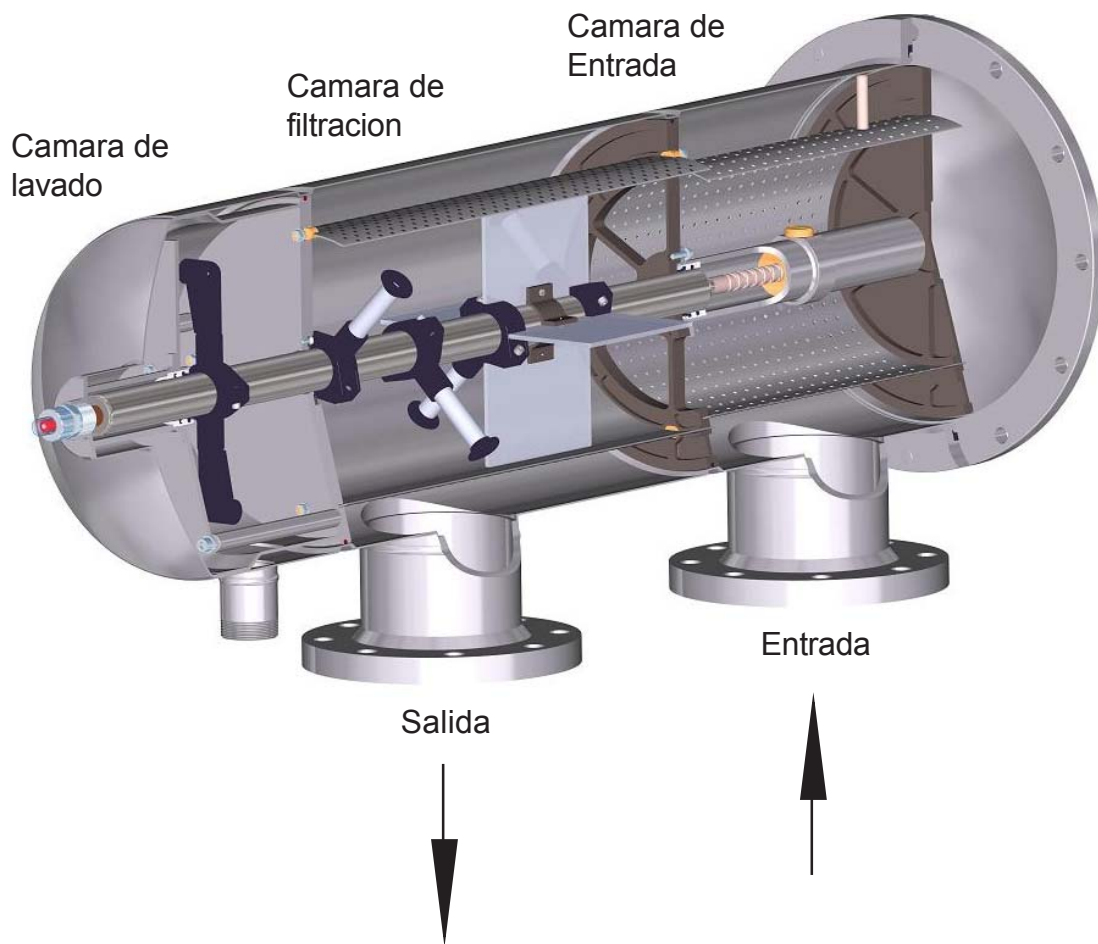

Valve and Filter

5270 Marshall Street, Arvada, CO 80002 USA
Phone 303-425-4242 Fax 303-425-0112
www.valveandfilter.com
sales@valveandfilter.com